

## SH6600

### PASTRY SHEETER

Pastry sheeter SH6600 has been designed for sheeting small dough thicknesses in larger quantities. Large working conveyors (650mm) and a big opening of the rollers (60mm) respond to the industrial need.

## SH6600

### SFOGLIATRICE

La Sfogliatrice SH6600 è stata progettata per rispondere alle necessità industriali di produrre laminazioni sottili in grandi quantità. Larghezza dei piani di lavoro (650 mm), grande apertura dei cilindri (60 mm).

## SH6600

### LAMINADORA

La SH6600 es una laminadora para laminar pastas y masas fina en cantidad industrial. Anchura de lonas (650 mm), apertura rodillos (60 mm)

## SH6600

### LAMINOIRS

Le laminoir SH660 est indiquée pour travailler des pâte très minces en grandes quantités. Largeur des plans de travail (650 mm), ouverture des cylindres (60 mm).

## SH6600

### Тестораскатка

Ленточные конвейеры, работающие с различной скоростью. Крупномасштабная шкала настройки опускания вальца обеспечивает высокую точность регулирования. Предлагаемые тестораскатки отличает высокая износостойкость, безотказность и безопасность эксплуатации, а также длительный срок службы SH6600 съемные. Длина цилиндров 660 mm Диаметр цилиндров 84 mm Открытие цилиндров 60 mm

### OPTIONAL

Variatore di velocità  
Speed variator  
потенциометр скорости



### OPTIONAL

Set di taglio  
Cutting system  
Dispositif de coupe  
Dispositivo de corte  
Резак



Raschiatori  
Scrapers  
Racleurs  
Rascadores  
Скребки

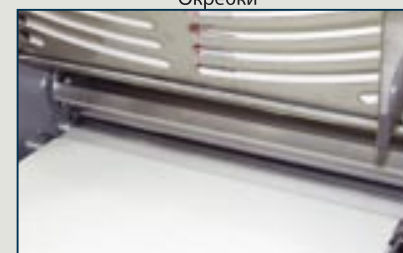

**Rollmatic**  
Bakery and Pastry Equipment

**SFOGLIATRICE**

**PASTRY SHEETER**

**LAMINADORA**

**Tentation**

**SH6600**

**Тестораскатка**

**SH6600**

**PASTRY SHEETER SFOGLIATRICE  
LAMINOIRS LAMINADORA Тестораскатка**

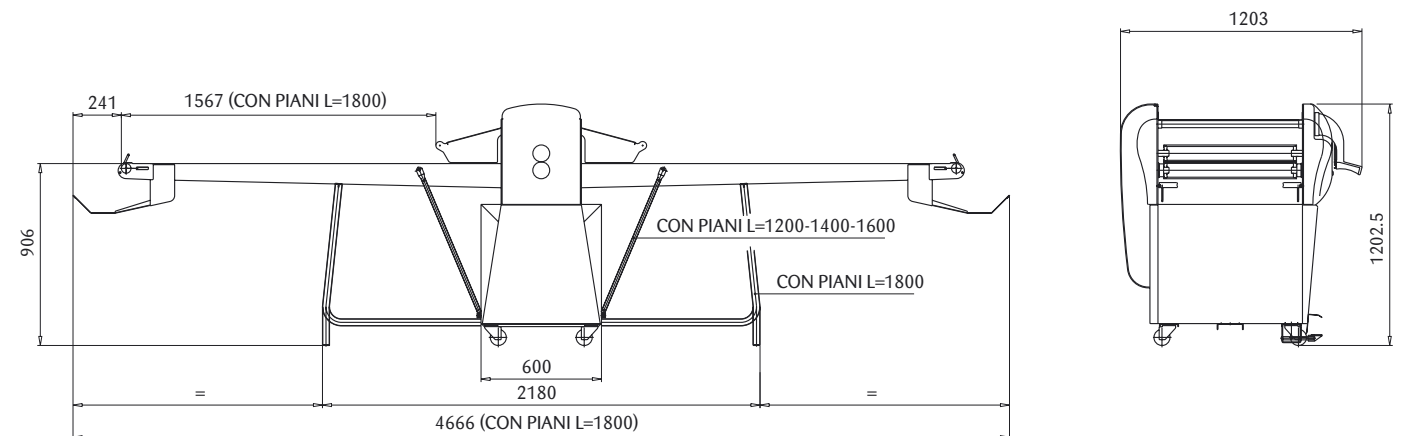

**CARATTERISTICHE TECNICHE-TECHNICAL FEATURES - CARACTERISTIQUES TECHNIQUES - DATOS TECNICOS - ТЕХНИЧЕСКИЕ ХАРАКТЕРИСТИКИ:**

Struttura/structure/socle: acciaio verniciato/stove enamelled steel/acier verni/estructura en acero/Станина Окрашенная или нержавеющая сталь	<b>SH6600</b>
Dimensioni tappeti/Belts dimensions/dimensions des tapis/dimensiones tapetes/ Размеры полотен	660x1200/1400/1600/1800 mm
Velocità tappeti uscita/Sheeting speed on the exit belt/vitesse du tapis de decharge/vel salida tapetes/ Скорость полотен на выходе	10/60 M/min-variable speed
Lunghezza cilindri/rollers length/longueur des cylindres/largo rodillos/ Длина цилиндров	660 mm
Diametro cilindri/rollers diam./cylindres diam./rodillos/Диаметр цилиндров	84 mm
Apertura cilindri/Opening of rollers/ouverture des cylindres/apertura max rodillos/ Открытие цилиндров	60 mm
Potenza installata/Installed power/puissance installée/potencia instalada/ Установленная мощность	1,1 kw
Peso/Weight/poids/Bec	Kg. 248

[www.rollmatic.com](http://www.rollmatic.com)

[www.rollmatic.com](http://www.rollmatic.com)

**Rollmatic**  
Bakery and Pastry Equipment

**Rollmatic**  
Bakery and Pastry Equipment

Rollmatic s.r.l. Via Piemonte, 9 Z.I. - 36015 SCHIO (VI) - Tel. +39 0445.577.000 - 575.665 Fax +39 0445.579.056  
info@rollmatic.com